

33-0440 Traggelenk erneuern

Vorausgegangene Arbeiten:
Querlenker aus- und einbauen (33-0510).

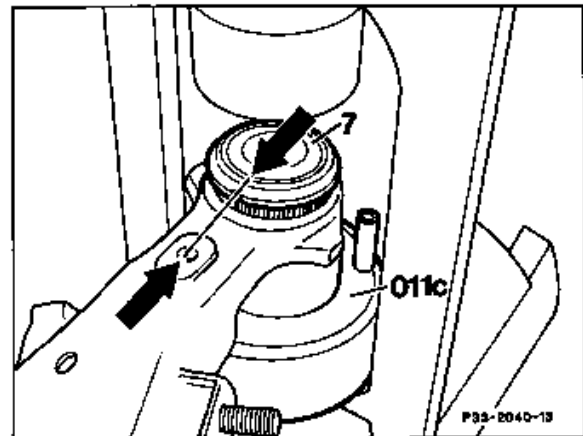
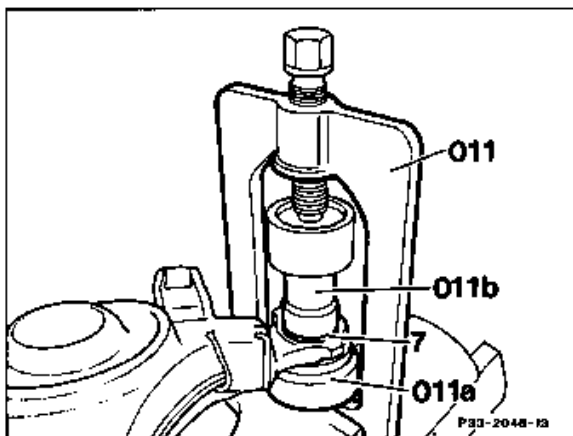
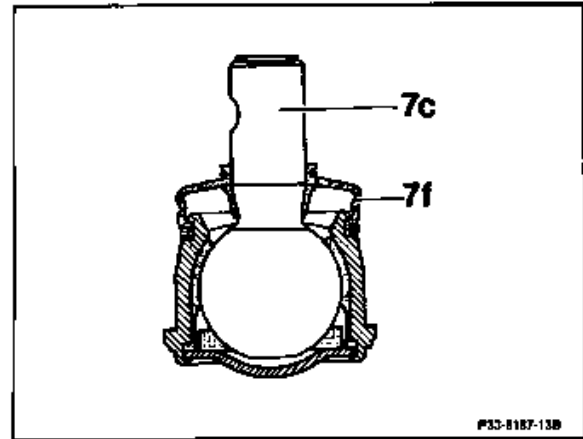
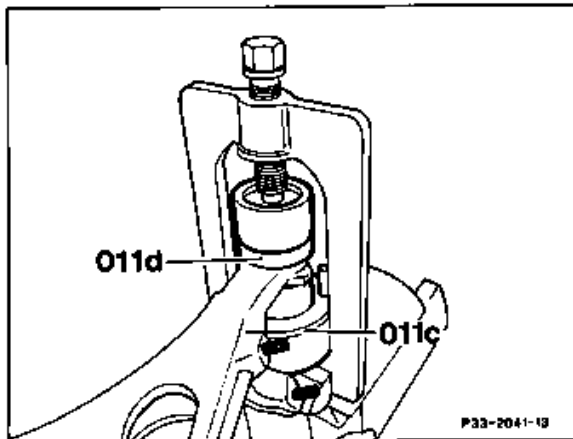

P33-5116-57

P33-5116-57

Auspreßvorrichtung (011) 107 589 01 43 00
in Schraubstock
Traggelenk (7) mit Hülse (011b)

einspannen und Hülse (011a) aufstecken.
Querlenker aufsetzen.
auspressen.

Hinweis

Kugelgelenke (7c) sind wartungsfrei, d. h. mit einer Schmiermittelfüllung auf Lebenszeit versehen. Kugelgelenke deshalb sorgfältig kontrollieren. Dringt durch eine undichte Manschette (7f) Schmutz ein, führt dies zu vorzeitigem Verschleiß des betreffenden Kugelgelenkes.

stecken.

Auflage (011c) auf das Einpreßwerkzeug

Traggelenk (7)

so in das Querlenkerauge einsetzen, daß die Markierung am Traggelenk (Pfeil) mit der Mitte des Querlenkers (Pfeil) übereinstimmt.
Druckstück (011d) auf das Traggelenk aufsetzen und Traggelenk einpressen. Traggelenk und Gummimanschette nochmals auf richtigen Sitz prüfen. Lackschäden am Querlenker ausbessern.

Fahrzeuge mit Motor M104, M119

Der Querlenker wurde im Bereich des Traggelenkes (Pfeil) geändert. Das Traggelenk ist eingeschweißt und kann deshalb einzeln **nicht** mehr ausgetauscht werden.

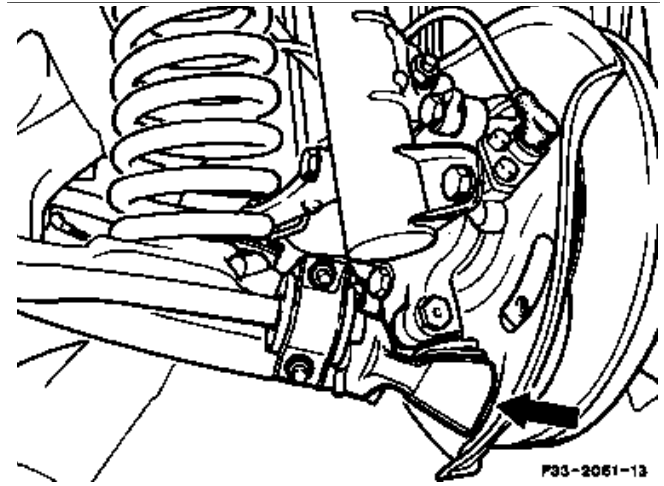

P33-2061-13

Sonderwerkzeuge

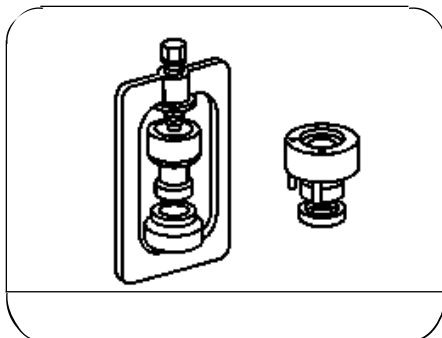

107 589 01 43 00

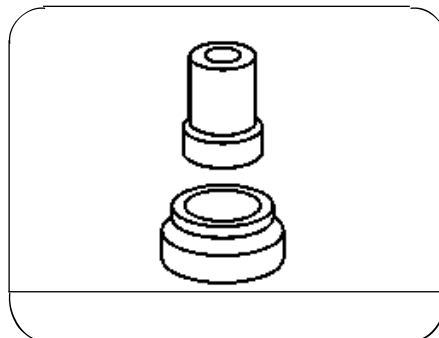

201 589 04 63 00